

Kommunale samleveger

Fylkesveg og riksveg

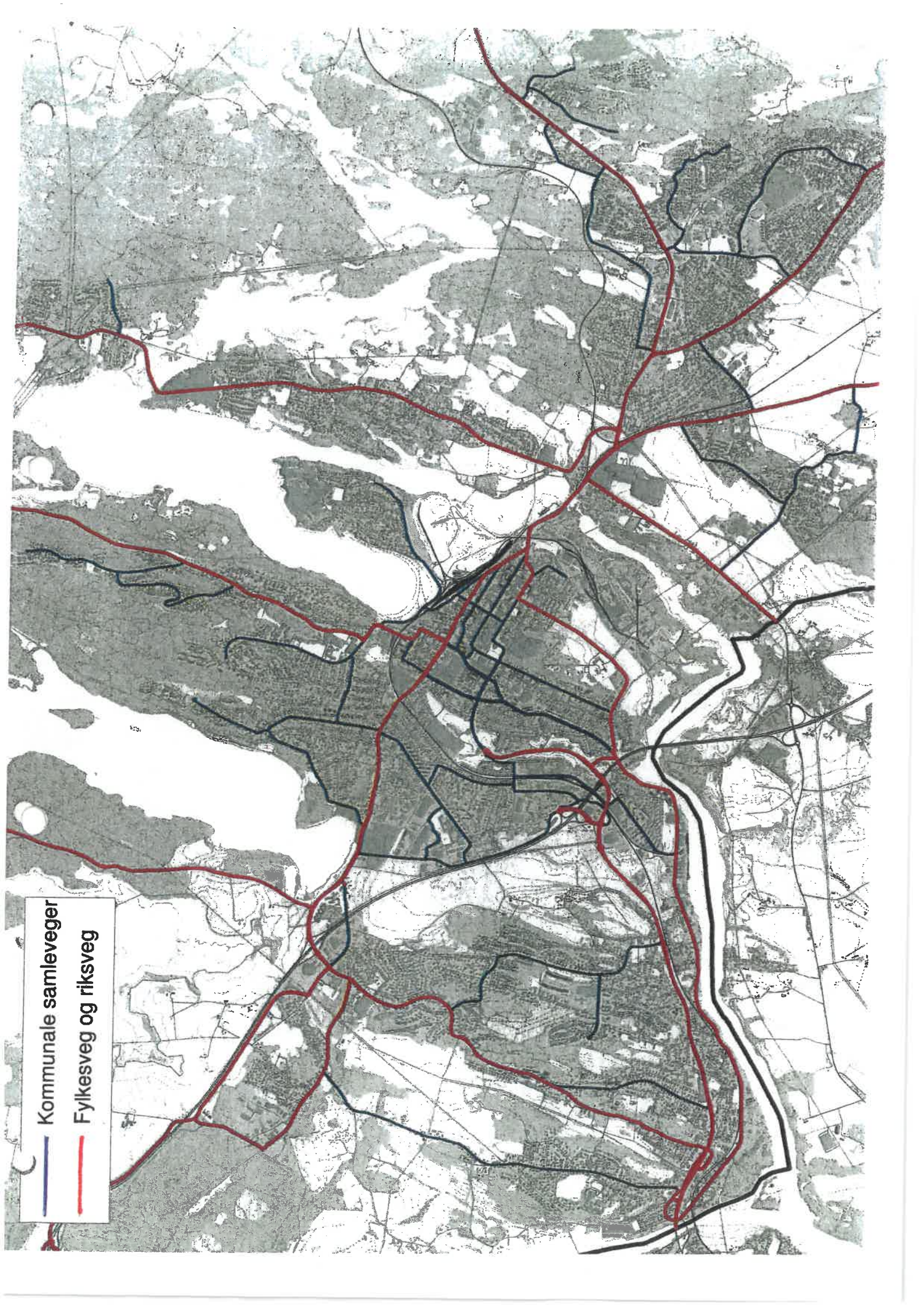

VEINORM

Fortausutforming sentrum - profil

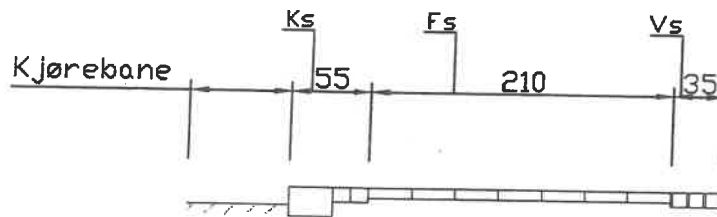

Ks = Kantsteinsone
Fs = Ferdelsone
Vs = Veggsone

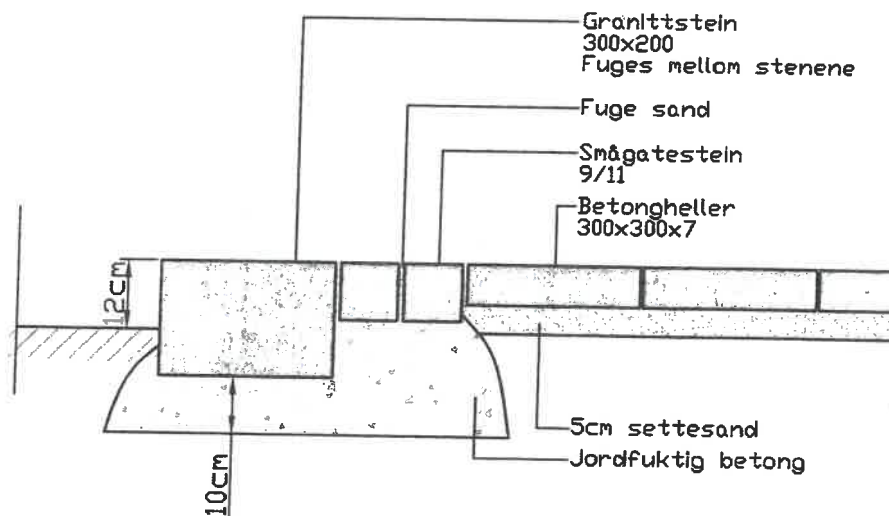

Ved bregenset tilgjengelig fortausbredde, utstikkende trapper, skiltstolper, koblingsskap m.m., anses det som bedre & redusere ferdelssonen enn veggsone.

VEINORM

Fortausutforming sentrum - plan



Alternativ A

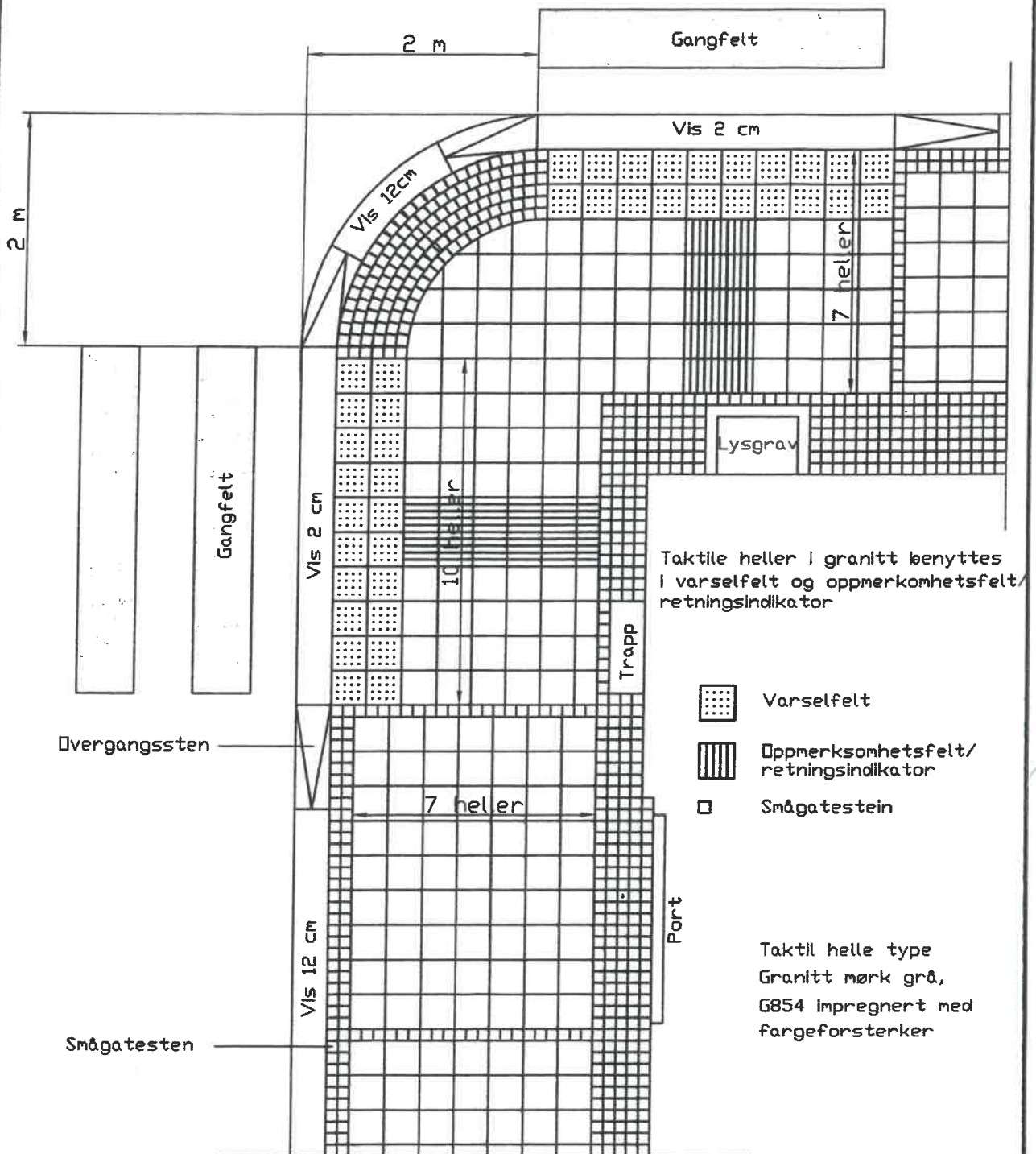

VEINORM

Fortausutforming sentrum - plan



Alternativ A

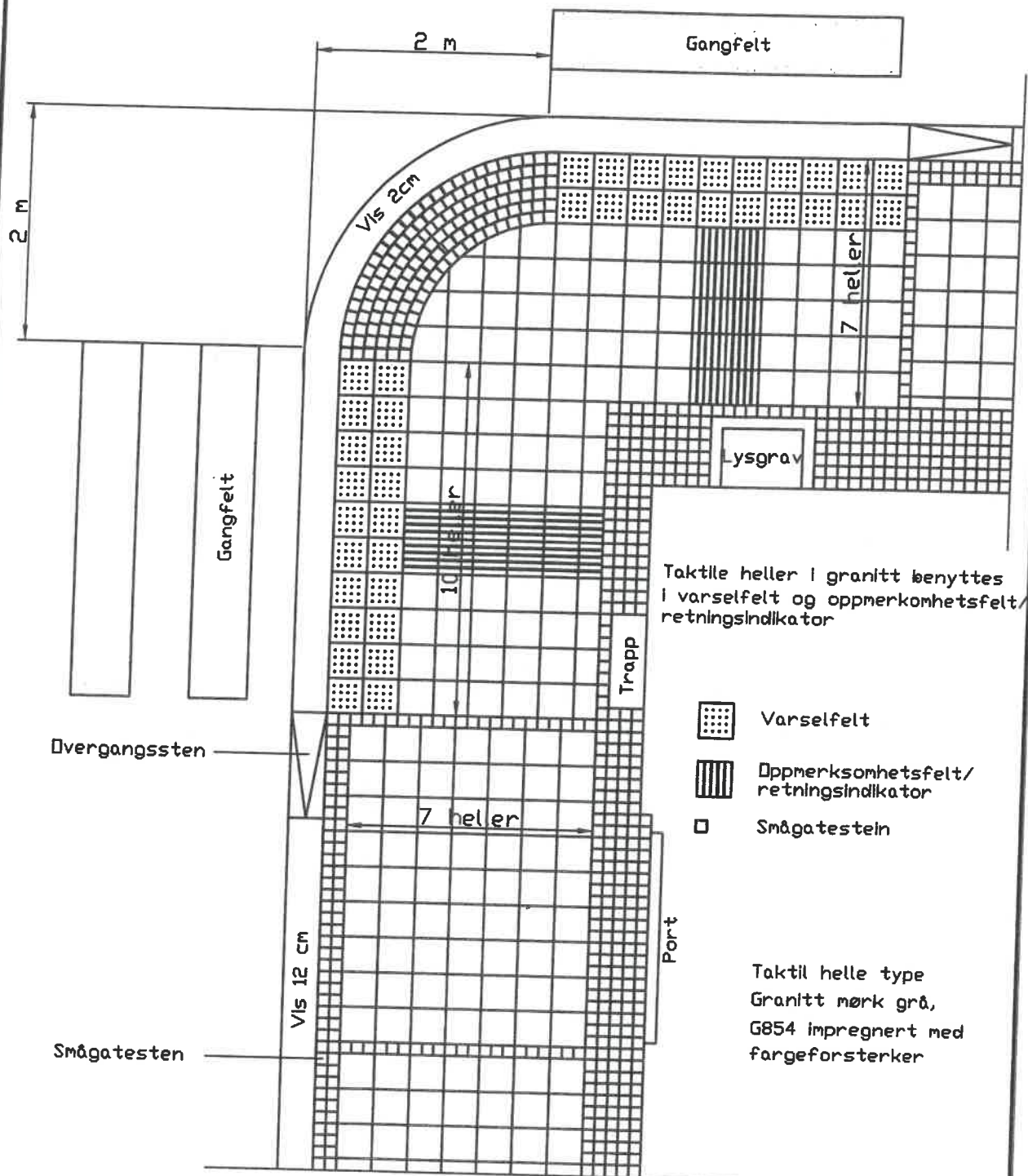

VEINORM

Fortausutforming sentrum - profil

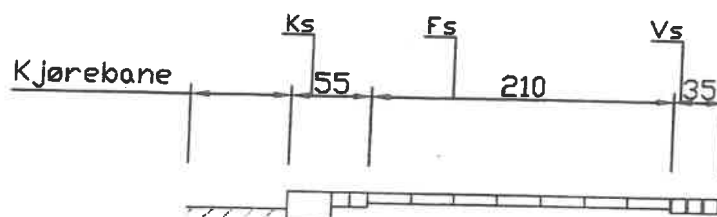

Ks = Kantsteinsone
Fs = Ferdselssone
Vs = Veggsone

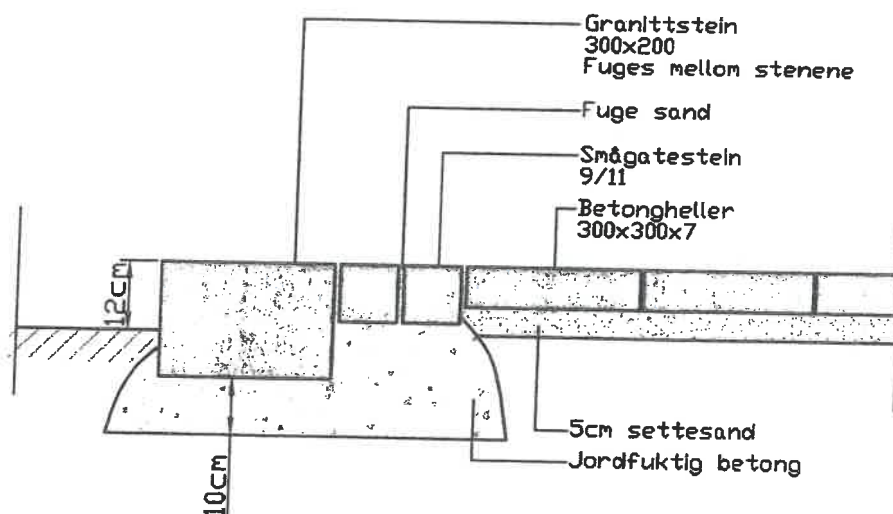

Ved bregenset tilgjengelig fortausbredde, utstikkende trapper, skiltstolper, koblingskap m.m., anses det som bedre å redusere ferdselssonen enn veggsonen.

VEINORM

Fortausutforming sentrum - plan



Alternativ B

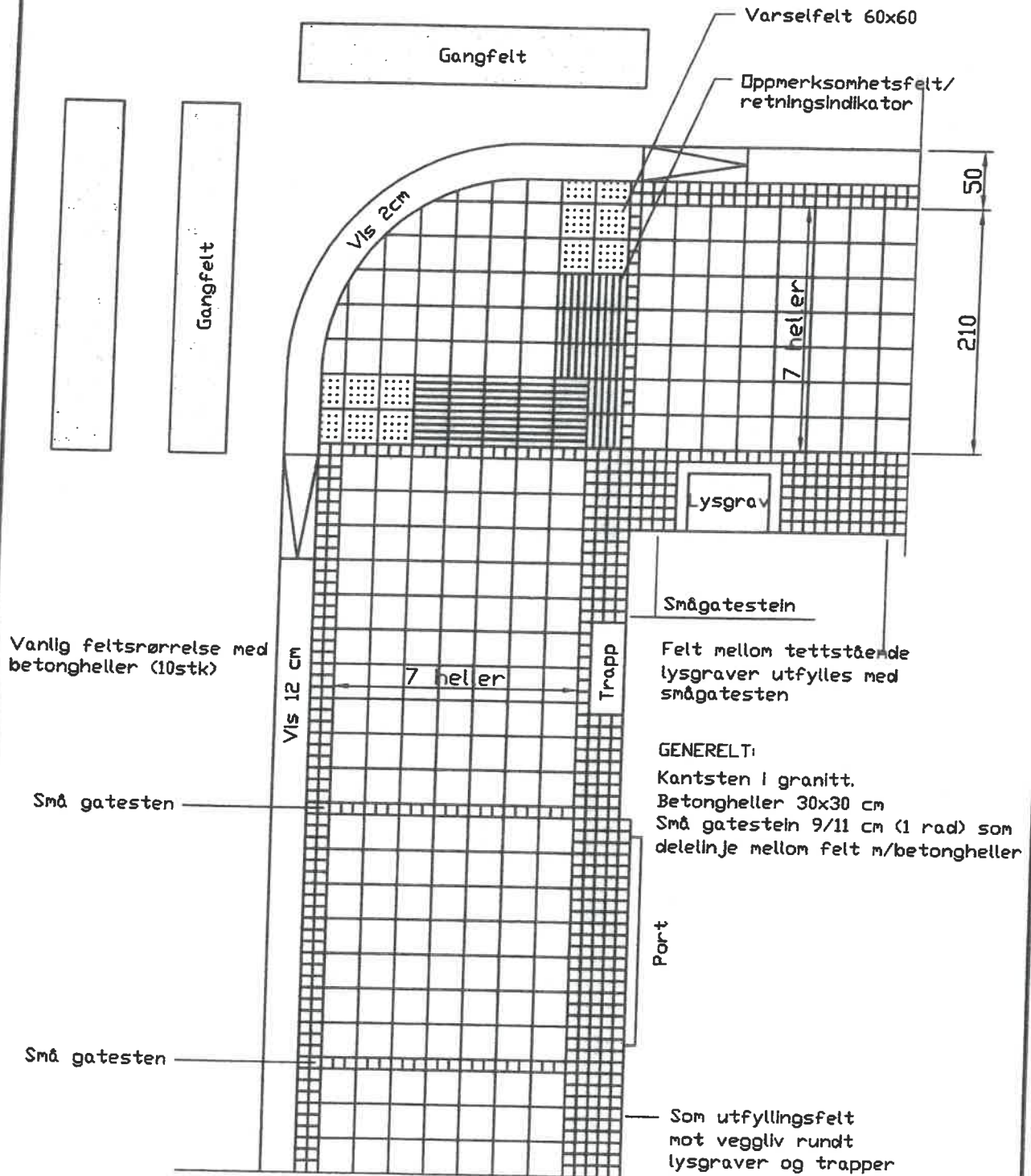

VEINORM

Avkjørsel til kommunal atkomstvei - frisiktlinjer



Høyde på hekk og gjerde må ikke overstige 50 cm over gateplan innenfor sikktrekant.
Hekk og gjerde kan også flyttes utenfor frisiktsonen, merket med rød stiptet strek.
Det må være 3 meter fri sikt i avkjørsel, målt fra kjørebane kant / kantsteinslinje.
Det betyr at når du står 3 meter inn i avkjørselen din skal du kunne se bilveien
20 meter i hver retning.

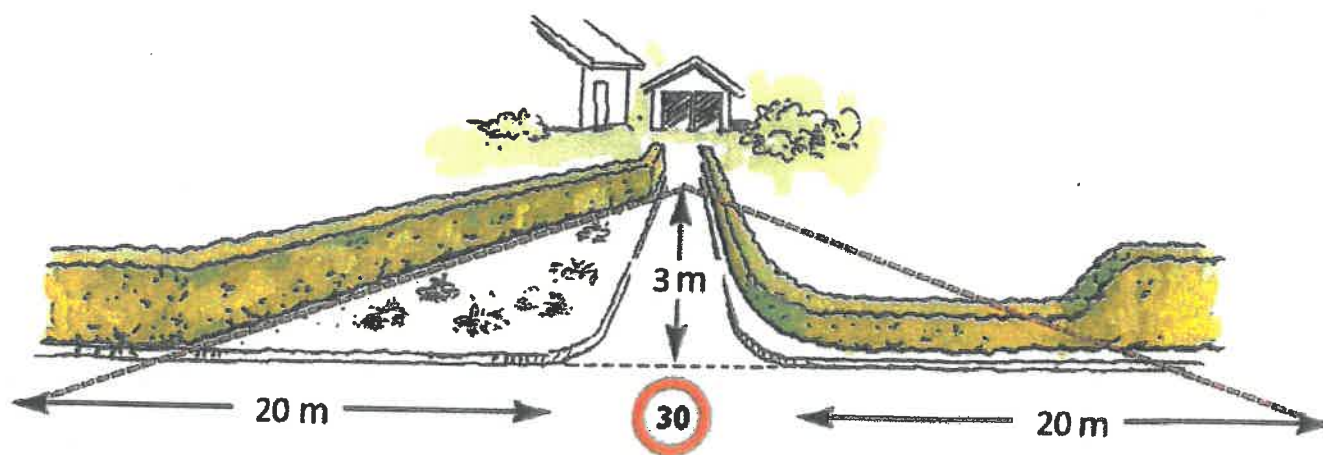

Hvis eiendommen ligger inntil veikryss må det være frisikt hhv. 4m og 6m inn i kryssende vei når årsdøgnetrafikken er under eller over 100 biler pr. døgn.
Det betyr at når du står hhv. 4 eller 6 meter inn i kryssende vei, målt fra kjørebane kant / kantsteinslinje, skal du kunne se 20 meter i hver retning, uten at sikt hindres av hekk, gjerde, etc.

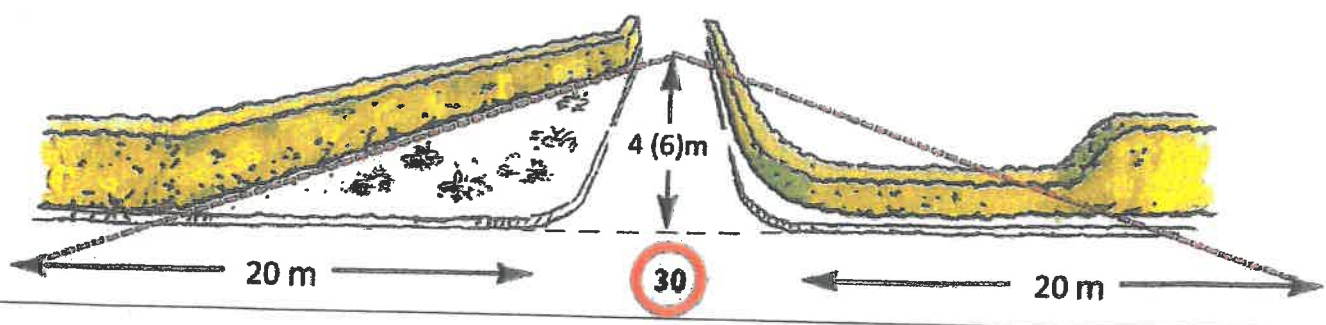

VEINORM

Avkjørsel til kommunal atkomstvei - frisiktlinjer



Høyde på hekk og gjerde må ikke overstige 50 cm over gateplan innenfor sikktrekant.
Hekk og gjerde kan også flyttes utenfor frisiktsonen, merket med rød stiptet strek.
Det må være 3 meter fri sikt i avkjørsel, målt fra kjørebane kant / kantsteinslinje.
Det betyr at når du står 3 meter inn i avkjørselen din skal du kunne se bilveien
20 meter i hver retning.

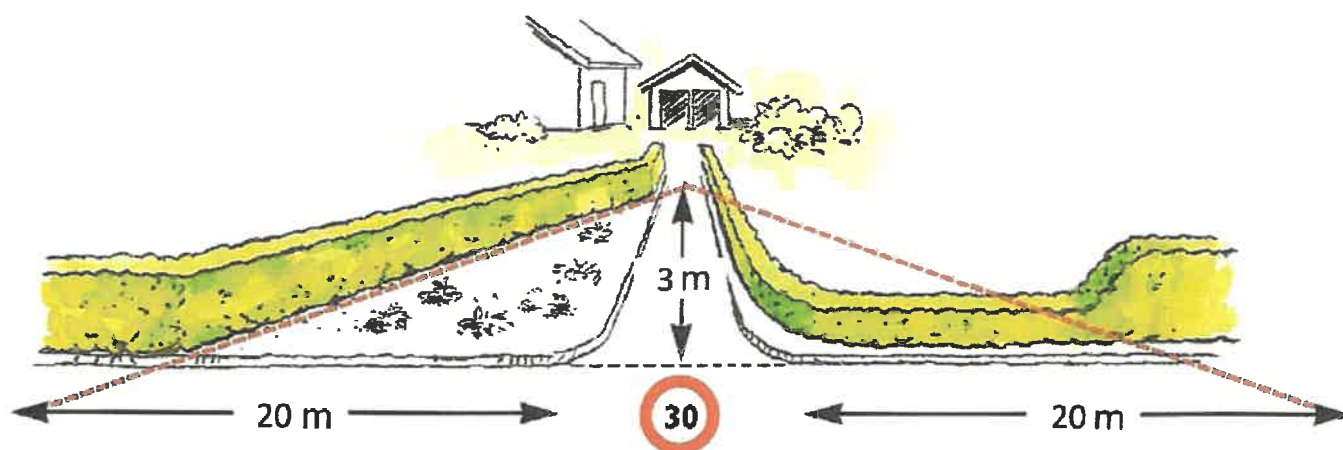

Hvis eiendommen ligger inntil veikryss må det være frisikt hhv. 4m og 6m inn i kryssende vei når årsdøgntrafikken er under eller over 100 biler pr. døgn.
Det betyr at når du står hhv. 4 eller 6 meter inn i kryssende vei, målt fra kjørebane kant / kantsteinslinje, skal du kunne se 20 meter i hver retning, uten at sikt hindres av hekk, gjerde, etc.

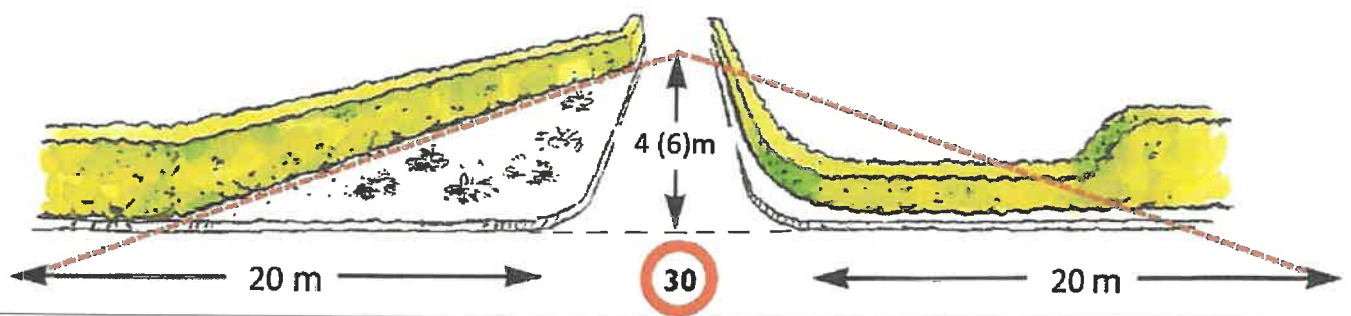

VEINORM

Siktkrav i avkjørsler



HÅNDBOK 263:
 Utforming av veg- og gatekryss.
 Toveis vei med parkering.
 Sikthindringer skal ikke være over 0,5m
 innenfor siktrekant.

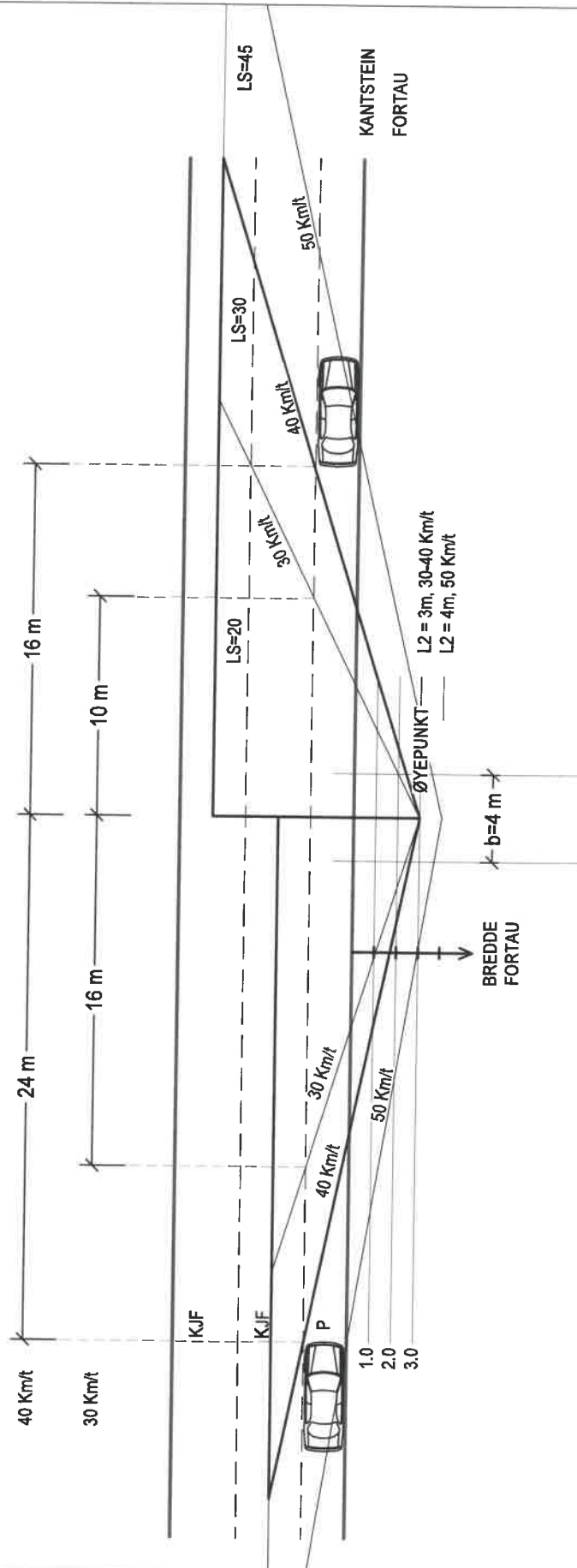

M= 1:200 (A3)

VEINORM

Avkjørsel, kommunal atkomstvei - plassering av garasje.



Dimensjonerende kjøretøy personbil (P).

Motgående kjørefelt kan benyttes.

Avstand (A) fra veikant kjørebane til min. avstand til parkert bil er 8,8m.

Minimum avstand eiendomsgrense veiareal og takutspring er 1,0m.

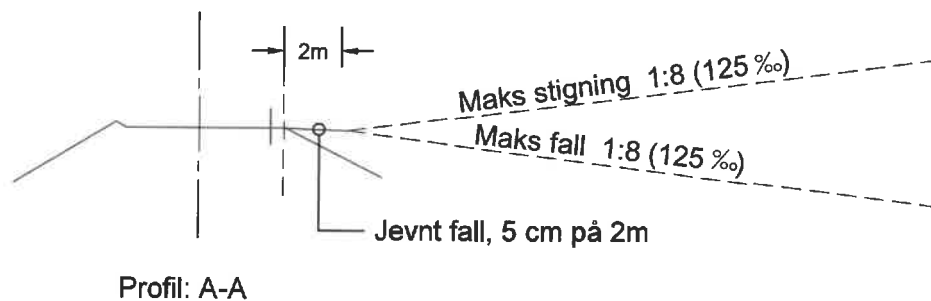
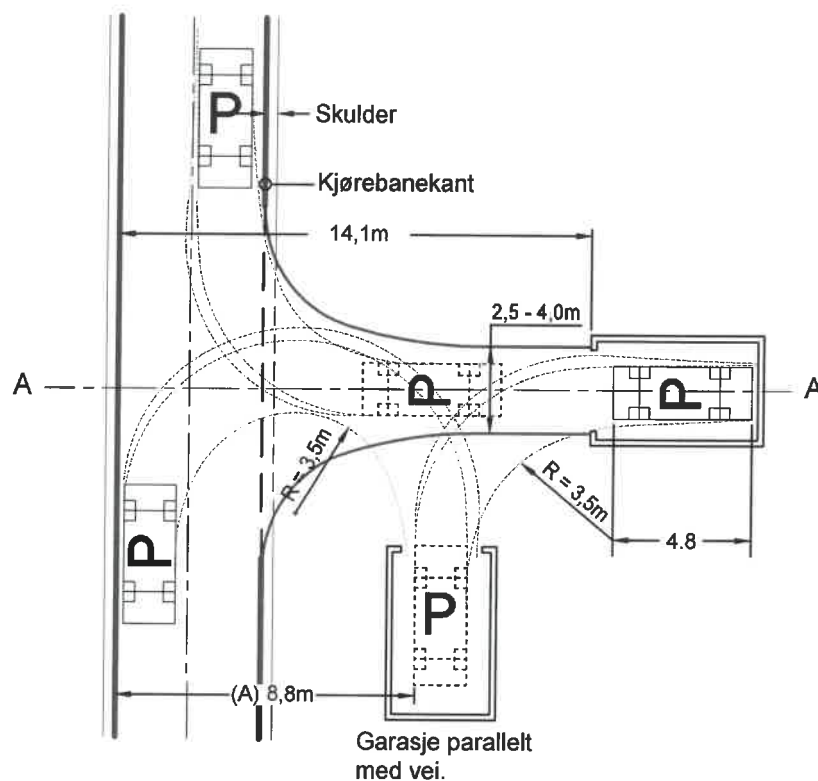

VEINORM

Avkjørsel, kommunal samlevei - plassering av garasje.



Dimensjonerende kjøretøy personbil (P).

Motgående kjørefelt skal ikke benyttes for ut-/innkjøring til avkjørsel.

Avstand A måles fra midt vei.

Minimum avstand eiendomsgrense veiareal og takutspring er 1.0m.

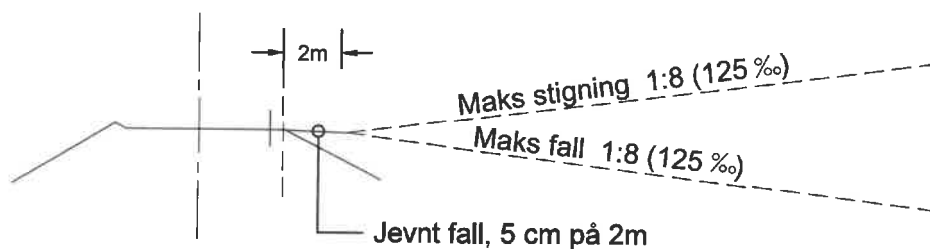
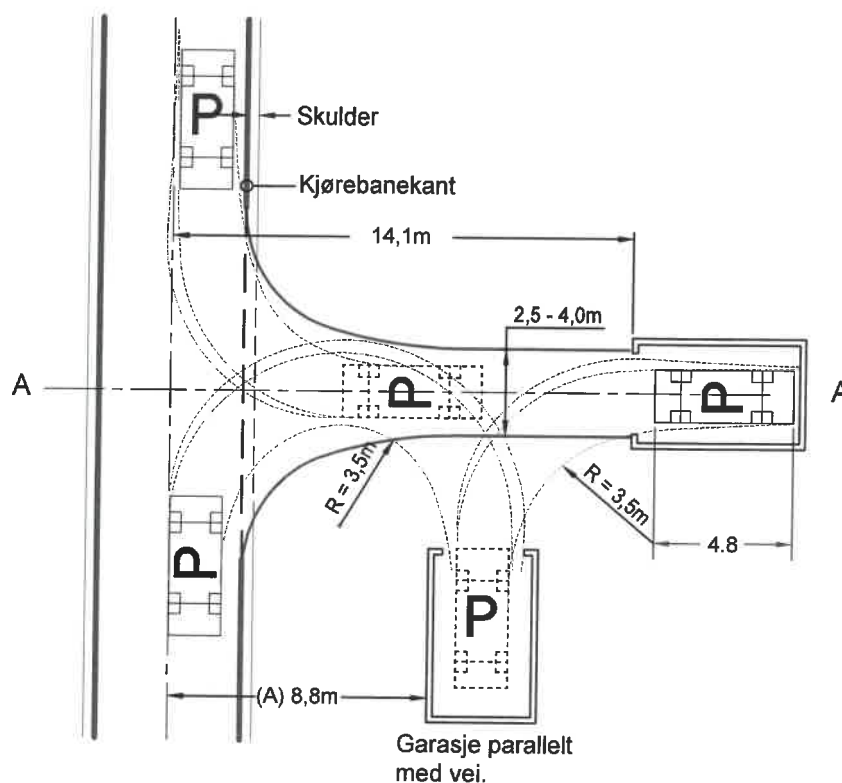

Profil: A-A

VEINORM

Avkjørsel - plan og profil.

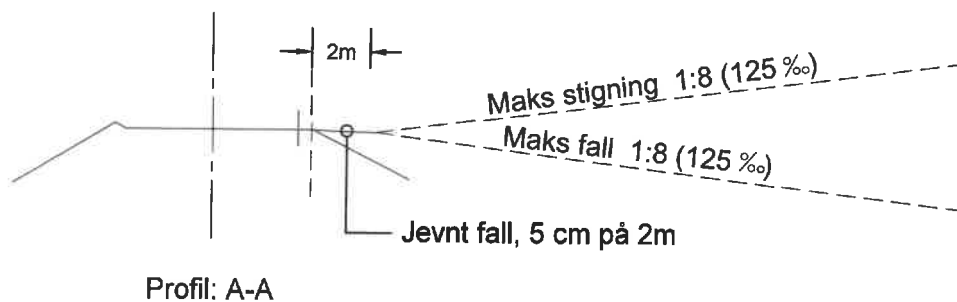
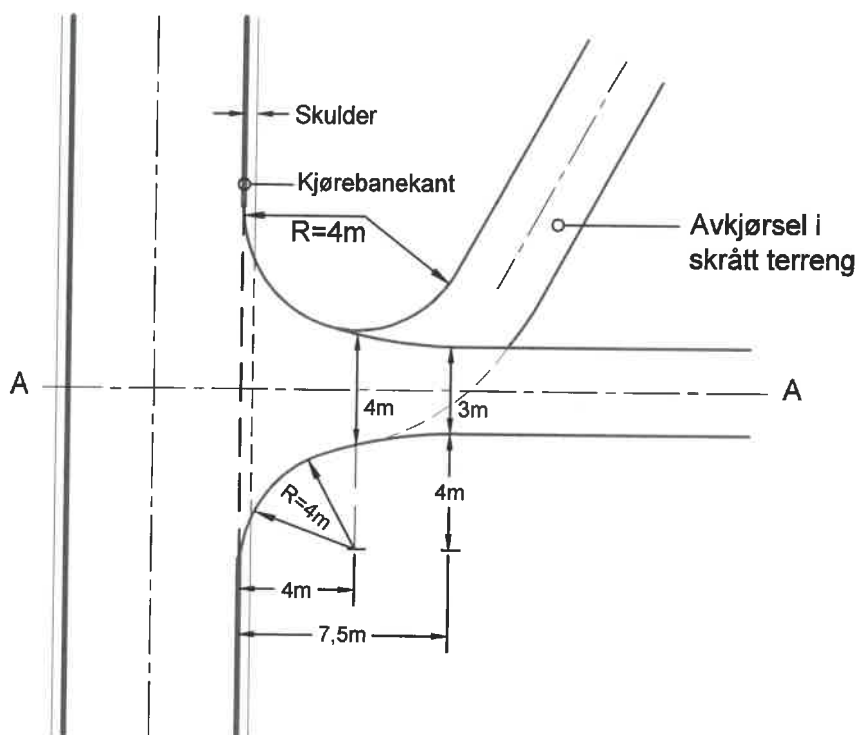



Avkjørselen må tilpasses både eksisterende gate/vei og gjeldende regulering i snitt og plan. Den bør plasseres hvor det er god sikt, og ikke for nær veikryss, høydebrekk, innerkurve, holdeplass eller gangfelt.

Ved samlevei (S) og gate i sentrum skal utforming av avkjørsel ikke forutsette bruk av motgående kjørefelt.

(D) Nedsenket kantstein vis 4cm.
 Overgangssone, 4-13cm vis: 1.0m hver side.
 Adkomstvei (B) 5m, (C) 2,5 - 4,0m
 Samlevei (B) 6,5m, (C) 4,0m

Dim. kjøretøy P (bredde 1,8m, lengde 4,8m)

Avkjørsel fra parkeringsplasser eller fra eiendom med virksomhet som tilsier større kjøretøy, kan det tillates større bredde på avkjørsel (C).

(S) Samlevei i tett bebyggelse / sentrumsgate

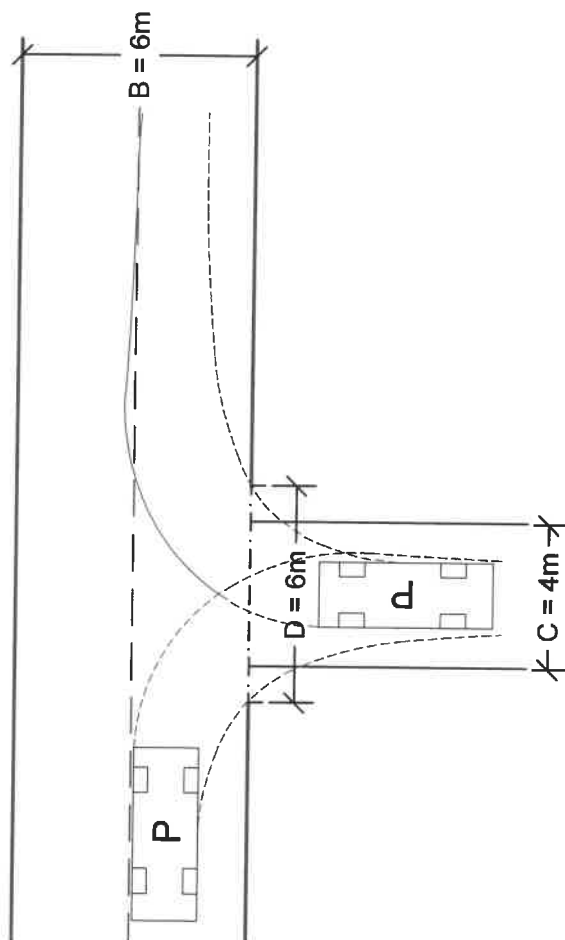

(A) Adkomstvei i middels tett bebyggelse

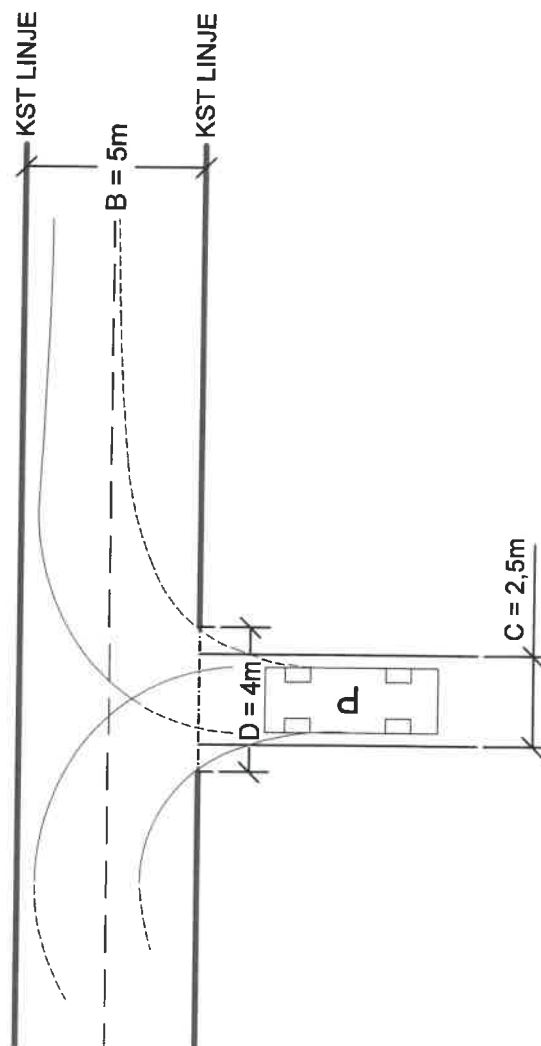

VEINORM Snuplasser.

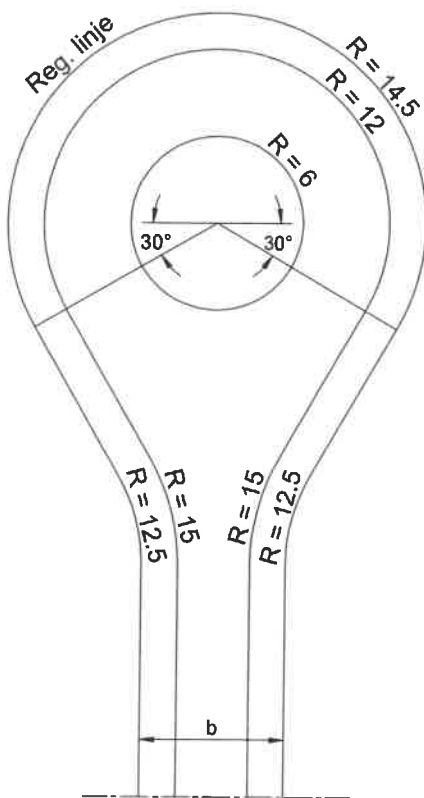

Sn1

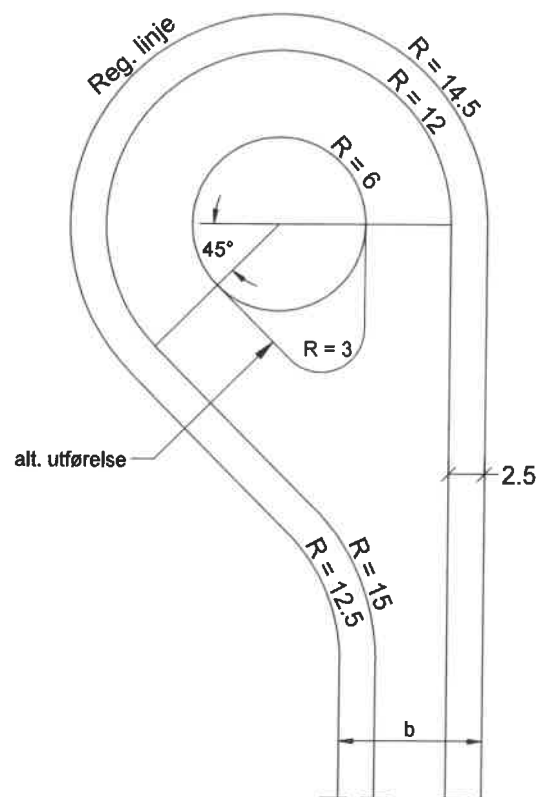

Sn2

Sentraløya sløyfes dersom snuplassen har en stor andel tunge kjøretøy.
Sentraløya skal være overkjørbar. Sn2 bør fortrinnsvis benyttes.